



Beurteilungsgegenstand / : Austausch-Hinterachsschwinge für ein Kraftfahrzeug /
Test Object Replacement rear axle swinging arm for a motor vehicle

Auftraggeber / *Orderer* : Auto Seikel GmbH, D-63579 Freigericht

Seite : 1 von 5

Gutachterliche Stellungnahme *Expert's Statement*

Beurteilung des
**Ersatz der original Hinterachsschwinge an einem Kraftfahrzeug
gegen ein Teil eines anderen Herstellers**

Judgement of the
***Replacement of the original rear axle swinging arm of a motor vehicle
against a part of another manufacturer***

0. Allgemeines / General

Hersteller des Teils und : Auto Seikel GmbH
Auftraggeber / Industriestrasse 5-7
Manufacturer of the part and D-63579 Freigericht
orderer Germany

Fahrzeugteil : Hinterachsschwinge für Volkswagen VW T3 (Allrad, 16"-Bereifung) zum
Austausch gegen die Originalteile.
Teile-Nr. der Fa. Auto Seikel für die Schwinge: 1010 0025
(Hinweise: - Das Teil ist symmetrisch und passt sowohl auf der linken als auch
auf der rechten Fahrzeugseite
- Die Teile-Nr. ist auf dem Teil aufgeklebt bzw. eingegossen
- Der komplette Umbausatz mit allen Anbauteilen hat eine
abweichende Teile-Nr.)

Die original Hinterachsschwinge (Volkswagen-Ersatzteil-Nummer: 251 501
401G (links) bzw. 251 501 402D (rechts)) wird durch das hier beschriebene
Teil ersetzt. Das Austauscheteil kann sowohl auf der rechten als auch auf der
linken Fahrzeugseite verwendet werden. Die Austausch-Hinterachsschwinge
passt an die Fahrzeuge des Verwendungsbereiches ohne Umbauten. /

Vehicle part : *Rear axle swinging arm for Volkswagen VW T3 (4-wheel-drive, 16"-tyres) as
replacement of the original parts.*

Part no. given by Auto Seikel for the swinging arm: 1010 0025
(Remarks: - *the part is symmetrical and fits either to the left hand side and
right hand side*
- *the part number is labeled on the part or casted in*
- *the part number for the complete replacement kit with all
accessories is different*)

*The original rear axle swinging arm (Volkswagen-part-number: 251 501
401G (left hand side) or 251 501 402D (right hand side)) is replaced by the
here described part. The replacement part can be used either on the right
hand side or left hand side of the vehicle. The replacement rear axle
swinging arm does fit to the vehicle of the scope without any modifications..*

Nähere Angaben über den Verwendungsbereich des Fahrzeugteils siehe
Anlage. / *Further details to the scope of the vehicle part see enclosure.*



Beurteilungsgegenstand / : Austausch-Hinterachsschwinge für ein Kraftfahrzeug /
 Test Object Replacement rear axle swinging arm for a motor vehicle

Auftraggeber / Orderer : Auto Seikel GmbH, D-63579 Freigericht

Seite : 2 von 5

**1. Rechtliche Einstufung /
 Legal classification**

Das genannte Fahrzeugteil wird als „**Originalteil oder -ausrüstung**“ bzw. als „**qualitativ gleichwertiges Ersatzteil**“ eingestuft. /
*The mentioned vehicle part is classified as „**original part or equipment**“ or „**spare part of matching quality**“.*

Definition nach 2007/46/EG Rahmenrichtlinie für die Genehmigung von Kraftfahrzeugen und Kraftfahrzeuganhängern, Systemen, Bauteilen und selbständigen technischen Einheiten für diese Fahrzeuge

: „**Originalteil oder -ausrüstung**“ ein Teil oder eine Ausrüstung, das/die nach den Spezifikationen und Produktionsnormen gefertigt wird, die der Fahrzeughersteller für die Fertigung von Teilen oder Ausrüstungen für den Bau des betreffenden Fahrzeugs vorschreibt. Hierzu gehören Teile oder Ausrüstungen, die auf derselben Fertigungsstraße gefertigt wurden wie die Teile oder Ausrüstungen für den Bau des Fahrzeugs. Bis zum Nachweis des Gegenteils ist davon auszugehen, dass Teile Originalteile sind, wenn der Hersteller bescheinigt, dass die Teile die gleiche Qualität aufweisen wie die für den Bau des betreffenden Fahrzeugs verwendeten Bauteile und nach den Spezifikationen und Produktionsnormen des Fahrzeugherstellers gefertigt wurden.“

Definition according 2007/46/EC Framework directive for the approval of motorvehicles and their trailers, and of systems, components and separate technical units intended for such vehicles

: „**‘original parts or equipment’** means parts or equipment which are manufactured according to the specifications and production standards provided by the vehicle manufacturer for the production of parts or equipment for the assembly of the vehicle in question. This includes parts or equipment which are manufactured on the same production line as these parts or equipment. It is presumed unless the contrary is proven, that parts constitute original parts if the part manufacturer certifies that the parts match the quality of the components used for the assembly of the vehicle in question and have been manufactured according to the specifications and production standards of the vehicle manufacturer.“

Verordnung (EG) 1400/2002 zur Gruppenfreistellungsverordnung

: „**‘Ersatzteile’** sind Waren, die in ein Kraftfahrzeug eingebaut oder an ihm angebracht werden und ein Bauteil dieses Fahrzeugs ersetzen, wozu auch Waren wie Schmieröle zählen, die für die Nutzung des Kraftfahrzeugs erforderlich sind, mit Ausnahme von Kraftstoffen.“

„**‘Qualitativ gleichwertige Ersatzteile’** sind Ersatzteile, die von einem Unternehmen hergestellt werden, das jederzeit bescheinigen kann, dass die fraglichen Teile den Bauteilen, die bei der Montage der fraglichen Fahrzeuge verwendet werden oder wurden, qualitativ entsprechen.“

Comission Regulation (EC) 1400/2002 to group exemption directive

: „**‘spare parts’** means goods which are to be installed in or upon a motor vehicle so as to replace components of that vehicle, including goods such as lubricants which are necessary for the use of a motor vehicle, whith the exemption of fuel“

„**‘spare parts of matching quality’** means exclusively parts made by any undertaking which can certify at any moment that the parts in question match the quality of the components which are or were used for the assembly of the motor vehicles in questions“



Beurteilungsgegenstand / : Austausch-Hinterachsschwinge für ein Kraftfahrzeug /
Test Object Replacement rear axle swinging arm for a motor vehicle

Auftraggeber / Orderer : Auto Seikel GmbH, D-63579 Freigericht

Seite : 3 von 5

**1. Rechtliche Einstufung /
Legal classification**

(Fortsetzung / Continued)

Bundesministerium für Verkehr,
Bau- und Wohnungswesen,
Schreiben S33/42 TÜV 02 vom
23.10.2002

: Aussage des Bundesministeriums zu der Frage einer
abnahmepflichtigen Veränderung am Fahrzeug nach § 19 StVZO:
„ ... Änderungen im Sinne des § 19 StVZO setzen eine willentliche
Änderung voraus. Die Änderung des Fahrzeugzustandes durch
Verschleiß und dessen Reparatur ist keine Änderung im Sinne des § 19
Abs. 2 Satz 2 StVZO. Somit sind die Voraussetzungen, die bei
Änderungen von Fahrzeugen mit Teilen zu erbringen sind, mit der GVO
nicht in Deckung zu bringen ...“

German ministry for transport,
building and housing, letter
S33/42 TÜV 02 dated 23.10.2002

: Statement of the ministry to the question of a modification approval
according to the german legislation (§ 19 StVZO):
(translation of the passage of the letter:) „ ... Modifications according to
the sense of § 19 StVZO do presuppose an intended modification. The
modification of the status of a vehicle due to wear and the repair of this
in not a modification in the sense of § 19, section 2, sentence 2 StVZO.
Therefore the conditions, which have to be submitted for a
modification of vehicles with parts, can not be coincided with the group
exemption directive ...“



Beurteilungsgegenstand / : Austausch-Hinterachsschwinge für ein Kraftfahrzeug /
 Test Object Replacement rear axle swinging arm for a motor vehicle

Auftraggeber / Orderer : Auto Seikel GmbH, D-63579 Freigericht

Seite : 4 von 5

2. Nachweis für die Einstufung als 'Ersatzteil'
Evidence for the classification as 'sparepart'

- Einstufung des Teils : Die original Hinterachsschwinge ist ein Blechformteil, die Austausch-Hinterachsschwinge der Firma Auto Seikel ist ein Gußteil mit mindestens den gleichen Bauteileigenschaften. Entsprechend den vorgenannten Definitionen ist die Austausch-Hinterachsschwinge als „qualitativ gleichwertiges Ersatzteil“ einzustufen.
- Classification of the part* : *The original rear axle swinging arm is made of formed sheet metal, the replacement rear axle swinging arm from the company Auto Seikel is an iron cast piece with at minimum the same performance. According to the above mentioned definitions the replacement rear axle swinging arm has to be classified as „spare part of matching quality“.*
- Geometrische Eigenschaften, Anschluss ans Fahrzeug : Die hier beschriebene Austausch-Hinterachsschwinge hat die gleichen Funktions- und Anschlußmaße wie das Originalteil. Die Austausch-Hinterachsschwinge passt ohne Modifikationen an die Fahrzeuge des Verwendungsbereiches (Schwingenlagerung, Federauflage etc.). Die Funktion und Eigenschaften des Fahrzeuges werden durch den Einbau der Austausch-Hinterachsschwinge nicht beeinträchtigt bzw. verändert.
- Geometric characteristics, connection to the vehicle* : *The here described replacement rear axle swinging arm has got the same functional and connection dimensions like the original part. The replacement rear axle swinging arm does fit to the vehicles of the scope without modifications (swinging arm pivot, spring seat etc.) The function and the characteristics of the vehicle are not affected or changed by the installation of the replacement rear axle swinging arm.*
- Bauteilfestigkeit : An dem Bauteil wurden von einem unabhängigen und zertifizierten Prüflaboratorium statische und dynamische Festigkeitsprüfungen durchgeführt. Zur Durchführung der dynamischen Dauerfestigkeitsversuche wurde die serienmäßige Ausrüstung des Fahrzeuges berücksichtigt (größte Bereifung) und es wurden typische Lastmerkmale des Fahrzeugherstellers für diese Fahrzeugart angewendet. Bei den Festigkeitsversuchen trat kein Versagen der geprüften Teile auf. Es bestehen keinerlei Bedenken hinsichtlich der Bauteilfestigkeit der Austausch-Hinterachsschwinge.
- Part strength* : *At the part static and dynamic strength tests have been performed by an independent and certified test laboratory. The tests have been performed by considering the original equipment of the vehicle (biggest tyres) and by using typical load features of the vehicle manufacturer for this kind of vehicle. The tested parts did not fail during the strength tests.*
There are no objections against the replacement rear axle swinging arm regarding the strength of the part.



Beurteilungsgegenstand / : Austausch-Hinterachsschwinge für ein Kraftfahrzeug /
 Test Object Replacement rear axle swinging arm for a motor vehicle

Auftraggeber / Orderer : Auto Seikel GmbH, D-63579 Freigericht

Seite : 5 von 5

3. Auflagen / Conditions

Verwendungsbereich : Die Fahrzeugteile sind nur als Ersatz für die Originalteile mit den Volkswagen-Ersatzteilnummern 251 501 401G (links) bzw. 251 501 402D (rechts) geeignet und nur an Fahrzeugen entsprechend dem Verwendungsbereich (siehe Anlage 1) anzubauen. Der Einbau ist nur geprüft und Freigegeben für Fahrzeuge, die hinsichtlich der Hinterachse dem Serienzustand entsprechen (z.B. Bereifung, Federung, Achslast). Werden weitere Umrüstungen in Kombination mit der hier beschriebenen Austausch-Hinterachsschwinge vorgenommen, so ist eine Abnahme nach den entsprechenden gesetzlichen Vorgaben erforderlich (§19(2) bzw. §21 StVZO).

Scope : *The vehicle parts are designed to replace the original parts with the Volkswagen-part-numbers 251 501 401G (left hand side) or 251 501 402D (right hand side) and are only allowed to be fitted to the vehicles mentioned in the scope (see enclosure 1). The installation is tested and released only for vehicles which are in the original status at the rear axle (for example tyres, suspension, axle load). Further Retro-fittments or modifications combined with the here described replacement rear axle swinging arm must be inspected according to the applicable legislation (§19(2) or §21 StVZO in Germany).*

Einbau : Der Einbau muß entsprechend den Vorgaben des Fahrzeugherstellers und des Teileherstellers erfolgen.

Installation : *The installation must be done according to the fitting instructions of the vehicle manufacturer and the part manufacturer.*

4. Schlussfolgerung / Conclusion

: Das hier beschriebene Fahrzeugteil ist aufgrund der dargestellten Definitionen als Ersatzteil einzordnen. Somit stellt der ordnungsgemäße Einbau des Teils keine Veränderung des Fahrzeugs im Sinne des Straßenverkehrsrechts dar. Die Eigenschaften des Fahrzeuges werden durch den Einbau nicht verändert. Eine Abnahme oder Genehmigung für das Austauscheteil ist nicht erforderlich. Die Betriebserlaubnis des Fahrzeuges bleibt weiterhin gültig. /

The here described vehicle part has to be classified as spare part due to the above mentioned definitions. The correct installation of the part does not mean a modification to the vehicle according to road-traffic legislation. The specifications of the vehicle are not changed by the installation. An inspection test or approval for the replacement part is not necessary. The homologation of the vehicle remains valid.

5. Anlagen / Encluses

- 1. : Verwendungsbereich / Scope
- 2. : Zeichnung des Teils / Drawing of the part
- 3. : Foto des Teils / Photograph of the part

Darmstadt, 10.03.2011

42129028



Dipl.-Ing. Meid



Beurteilungsgegenstand / Test Object : Austausch-Hinterachsschwinge für ein Kraftfahrzeug / Replacement rear axle swinging arm for a motor vehicle
Auftraggeber und Hersteller / Orderer and manufacturer : Auto Seikel GmbH, D-63579 Freigericht

Verwendungsbereich / Scope

Fahrzeughersteller, Fabrikmarke / Vehicle Manufacturer, Make	Fahrzeugtyp, Ausführung/ Vehicle Type, Version	Handelsbezeichnung / Comercial name	Genehmi- gungsnr. / Approval no.	Fahrzeug-Ident.-Nr. / VIN	Bemerkungen / Remarks
Volkswagen AG Volkswagen, VW	253-299 Allradantrieb/ 4-wheel-drive 16" Originalbereifung/ 16" original tyresize	PKW Kombi, Hochraumkombi (T3 Syncro)	D682 ab Nachtrag III, D682/1	WV2ZZZ25Z*G*****	Anbau auch möglich an baugleichen Fahrzeugen die über Einzelabnahme in Verkehr gekommen sind. / <i>The installation is also possible to technical identical vehicles which have got single approval</i>
Volkswagen AG Volkswagen, VW	255-299 Allradantrieb/ 4-wheel-drive 16" Originalbereifung/ 16" original tyresize	Bus (T3 Syncro)	D683 ab Nachtrag III, D683/1	WV2ZZZ25Z*G*****	Anbau auch möglich an baugleichen Fahrzeugen die über Einzelabnahme in Verkehr gekommen sind. / <i>The installation is also possible to technical identical vehicles which have got single approval</i>
Volkswagen AG Volkswagen, VW	251-299 Allradantrieb/ 4-wheel-drive 16" Originalbereifung/ 16" original tyresize	Kastenwagen, Hochraumkastenwagen (T3 Syncro)	D684 ab Nachtrag III, D684/1	WV2ZZZ25Z*G*****	Anbau auch möglich an baugleichen Fahrzeugen die über Einzelabnahme in Verkehr gekommen sind. / <i>The installation is also possible to technical identical vehicles which have got single approval</i>
Volkswagen AG Volkswagen, VW	245-299 Allradantrieb/ 4-wheel-drive 16" Originalbereifung/ 16" original tyresize	Pritsche, Großraumpritsche, Doppelkabine (T3 Syncro)	D685 ab Nachtrag III, D685/1	WV2ZZZ24Z*G*****	Anbau auch möglich an baugleichen Fahrzeugen die über Einzelabnahme in Verkehr gekommen sind. / <i>The installation is also possible to technical identical vehicles which have got single approval</i>



Beurteilungsgegenstand / *Test Object* : Austausch-Hinterachsschwinge für ein Kraftfahrzeug / *Replacement rear axle swinging arm for a motor vehicle*
Auftraggeber und Hersteller / *Orderer and manufacturer* : Auto Seikel GmbH, D-63579 Freigericht

Verwendungsbereich / Scope

Fahrzeughersteller, Fabrikmarke / Vehicle Manufacturer, Make	Fahrzeugtyp, Ausführung/ Vehicle Type, Version	Handelsbezeichnung / Comercial name	Genehmi- gungsnr. / Approval no.	Fahrzeug-Ident.-Nr. / VIN	Bemerkungen / Remarks
Volkswagen AG Volkswagen, VW	253-1-299 Allradantrieb/ 4-wheel-drive 16" Originalbereifung/ 16" original tyresize	Krankenwagen (T3 Syncro)	D686 ab Nachtrag IV, D686/1	WV2ZZZ25Z*G*****	Anbau auch möglich an baugleichen Fahrzeugen die über Einzelabnahme in Verkehr gekommen sind. / <i>The installation is also possible to technical identical vehicles which have got single approval</i>
Volkswagen AG Volkswagen, VW	253-6-299 Allradantrieb/ 4-wheel-drive 16" Originalbereifung/ 16" original tyresize	Campingwagen, Joker (T3 Syncro)	D687/1 ab Nachtrag I	WV2ZZZ25Z*G*****	Anbau auch möglich an baugleichen Fahrzeugen die über Einzelabnahme in Verkehr gekommen sind. / <i>The installation is also possible to technical identical vehicles which have got single approval</i>
Volkswagen AG Volkswagen, VW	247-299 Allradantrieb/ 4-wheel-drive 16" Originalbereifung/ 16" original tyresize	Transporter (T3 Syncro)	E886	WV2ZZZ24Z*G*****	Anbau auch möglich an baugleichen Fahrzeugen die über Einzelabnahme in Verkehr gekommen sind. / <i>The installation is also possible to technical identical vehicles which have got single approval</i>



Beurteilungsgegenstand / : Austausch-Hinterachsschwinge für ein Kraftfahrzeug /
 Test Object Replacement rear axle swinging arm for a motor vehicle

Auftraggeber / Orderer : Auto Seikel GmbH, D-63579 Freigericht

Seite : 1 von 1

Zeichnung des Teils / Drawing of the part

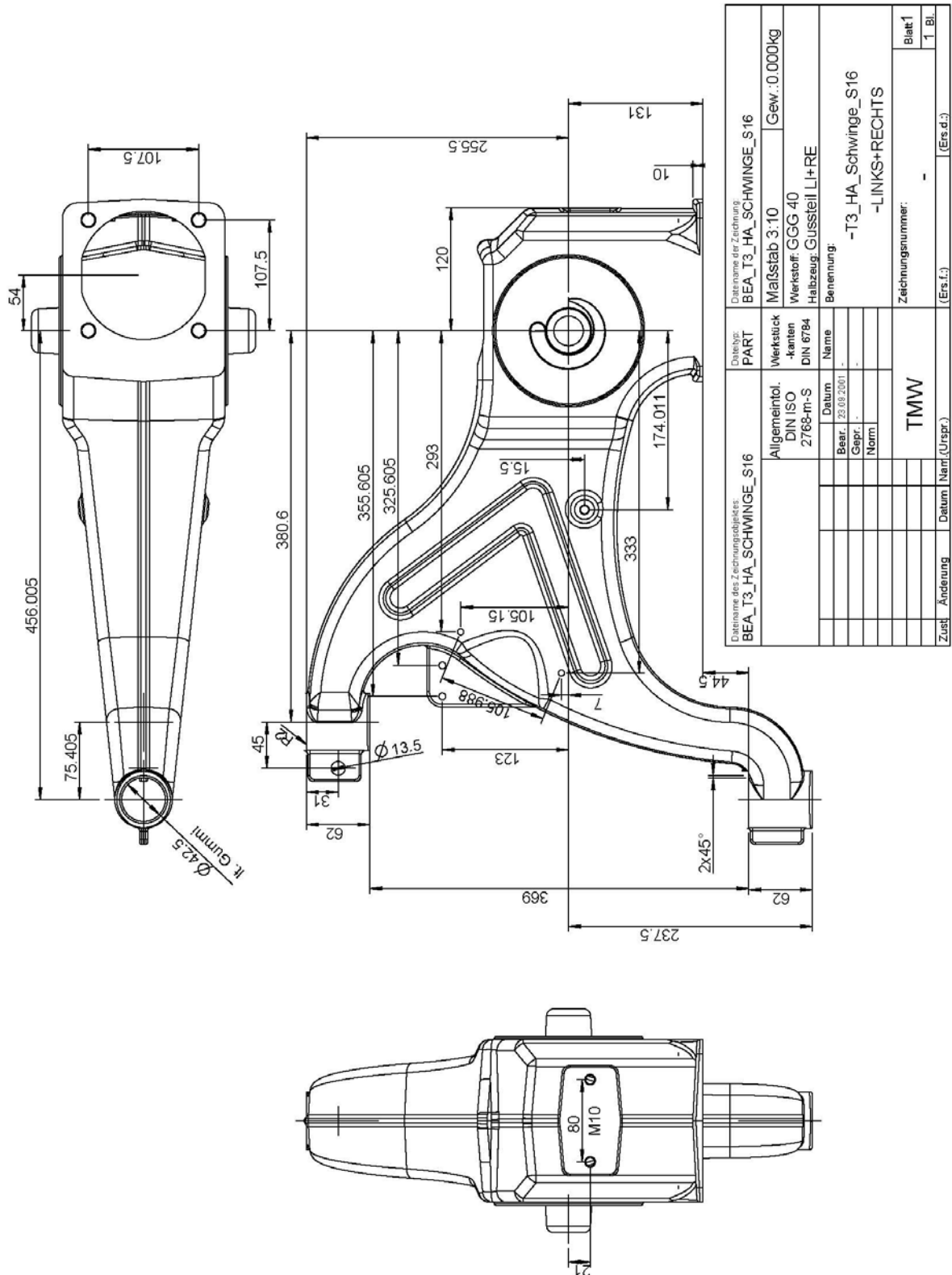

Beurteilungsgegenstand / : Austausch-Hinterachsschwinge für ein Kraftfahrzeug /
Test Object Replacement rear axle swinging arm for a motor vehicle

Auftraggeber / *Orderer* : Auto Seikel GmbH, D-63579 Freigericht

Seite : 1 von 1

Foto des Teils / *Photograph of the part*

