



Volkswagen Transporter T5/T6			
Höherlegung Entlüftung			
Nummer:	1312 0007	Stand:	08.2022
Revision:	08	Sprache:	DE

## Einbauanleitung 1312 0007

### Diese Einbauanleitung gilt für folgende Artikelnummern/Beschreibungen:

- 1312 0007 T5 – Schaltgetriebe- und Achsentlüftung für höhere Wattiefe bei Fahrzeugen mit 103 kW bzw. 132 kW
- 1312 0008 T5 – DSG Getriebe- und Achsentlüftung für höhere Wattiefe bei Fahrzeugen mit 103 kW bzw. 132 kW
  
- 1314 0008 T6 – Schaltgetriebe- und Achsentlüftung für höhere Wattiefe bei Fahrzeugen mit 110 kW bzw. 150 kW
- 1314 0009 T6 – DSG Getriebe- und Achsentlüftung für höhere Wattiefe bei Fahrzeugen mit 150 kW
- 1314 0010 T6 – DSG Getriebe- und Achsentlüftung für höhere Wattiefe bei Fahrzeugen mit 110 kW
  
- 1315 0014 T6.1 – Schaltgetriebe- und Achsentlüftung für höhere Wattiefe
- 1315 0015 T6.1 – DSG Getriebe- und Achsentlüftung für höhere Wattiefe bei Fahrzeugen mit 150 kW
- 1315 0016 T6.1 – DSG Getriebe- und Achsentlüftung für höhere Wattiefe bei Fahrzeugen mit 110 kW
  
- 1315 0026 T6.1 MAR – Schaltgetriebe- und Achsentlüftung für höhere Wattiefe
- 1315 0027 T6.1 MAR – DSG Getriebe- und Achsentlüftung für höhere Wattiefe bei Fahrzeugen mit 150 kW
- 1315 0028 T6.1 MAR – DSG Getriebe- und Achsentlüftung für höhere Wattiefe bei Fahrzeugen mit 110 kW

## Wichtig

Um eine einwandfreie Funktion und Qualität unserer Teile zu gewährleisten, muss deren Einbau gemäß dieser Einbauanleitung und nach den Volkswagen Herstellervorgaben in Fachwerkstätten vorgenommen werden. Die SEIKEL GmbH und deren Mitarbeiter haften nicht für Schäden und deren Folgen, gleich welcher Art, die durch Nichtbeachtung oder Unkenntnis dieser Vorgaben entstehen. Für nicht korrekt durchgeführte Einbauten entfällt jegliche Garantie.

## Einbauanleitung

Die genauen Arbeitsschritte sowie Anzugsdrehmomente sind aus den Volkswagen Anleitungen zu entnehmen, bei Abweichungen gelten unsere Vorgaben.



### Stückliste

- 1x PE-Kunststoffschlauch
- 2x Winkelstücke
- 4x Schrumpfschlauch zur Verklebung der Winkelstücke
- 1x 2 Magnetventile für Differenzialsperre mit Schlauchanschluss
- 1x Seitliche Batterieabdeckung mit Luftfilter, vormontiert
- 1x Vormontierte Leitung zur Verbindung von Schalt- und Winkelgetriebe, bei DSG Kit nur für Winkelgetriebe (im Bild gelb markierte Leitung)
- 2x Schlauchschellen

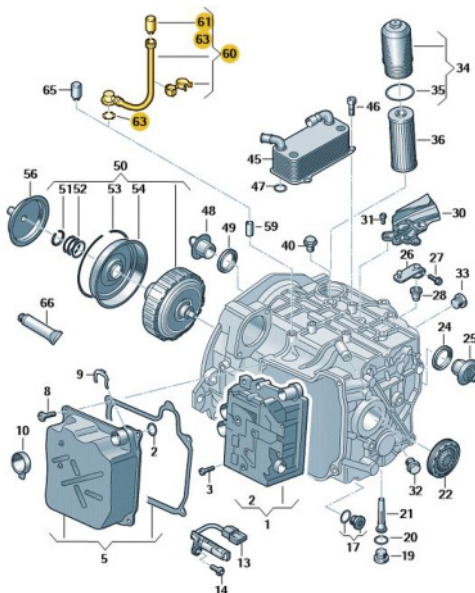

### Zusätzlich im Lieferumfang enthalten bei: 1315 0026, 1315 0027, 1315 0028

- 1x Winkelgetriebe-Entlüftung T6.1 MAR

Die Einbauanleitung der Winkelgetriebe-Entlüftung für den T6.1 MAR liegt dem jeweiligen Kit bei.

Der Einbau wird in der hier vorliegenden Anleitung nicht beschrieben!

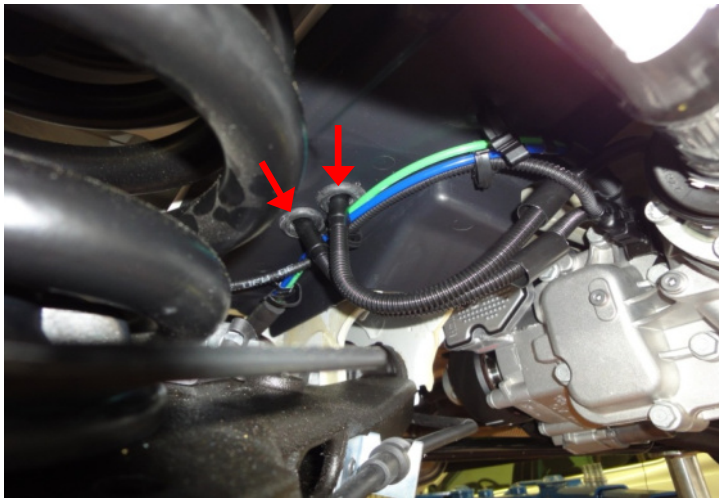

### Anleitung Entlüftung Hinterachse

Fahrzeug Unterbodenverkleidungen abbauen und beide original verbauten Entlüftungsleitungen an Hinterachse aus der Kunststoffverkleidung entnehmen.



Beide Entlüftungskappen an den originalen Leitungen entfernen.

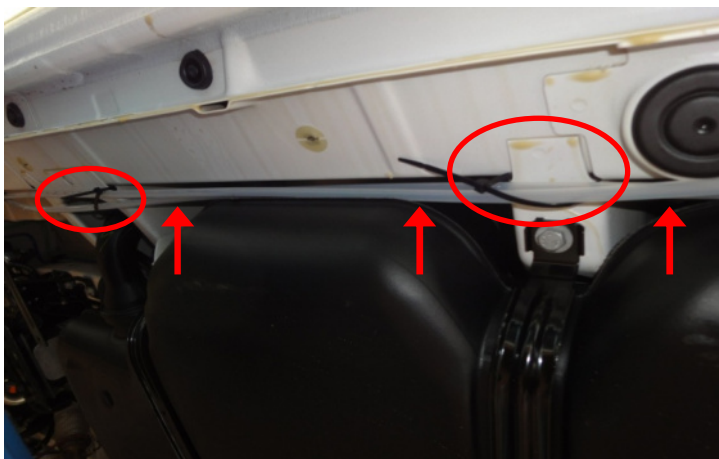

2 getrennte PE-Kunststoffleitungen laut Bild scheuer- und knickfrei verlegen.



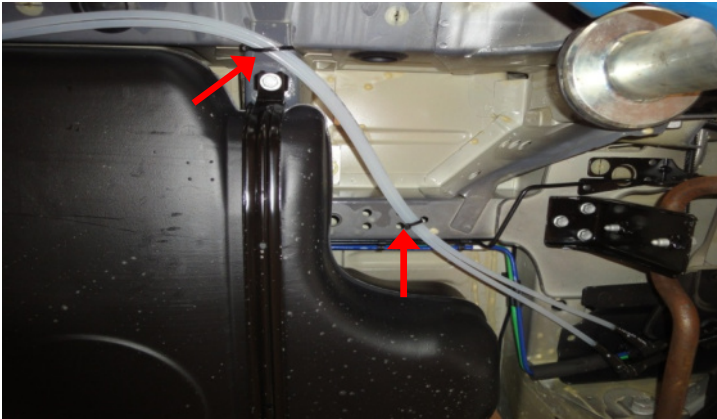

PE-Kunststoffleitungen laut Bild verlegen und befestigen.

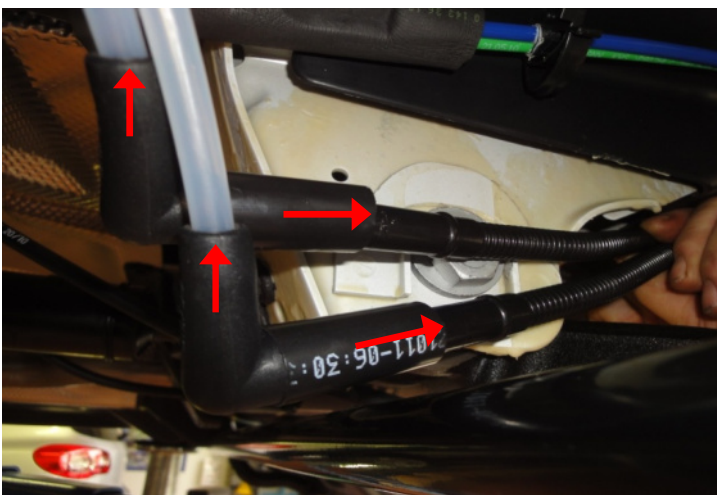

2 Winkelanschlüsse auf der einen Seite mit dem PE-Kunststoffleitungen und auf der anderen Seite mit den originalen Hinterachs-Entlüftungsschläuchen verbinden. Danach die Übergänge mit den mitgelieferten 4 Schrumpfschläuchen verkleben.

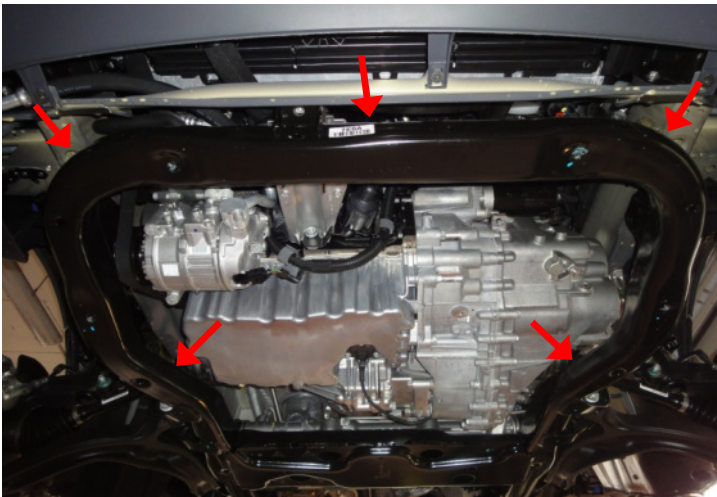

#### Entlüftung Schaltgetriebe

Aggregateträger nach Reparaturleitfaden ausbauen. Getriebe auf der linken Seite absenken und Anlasser ausbauen.

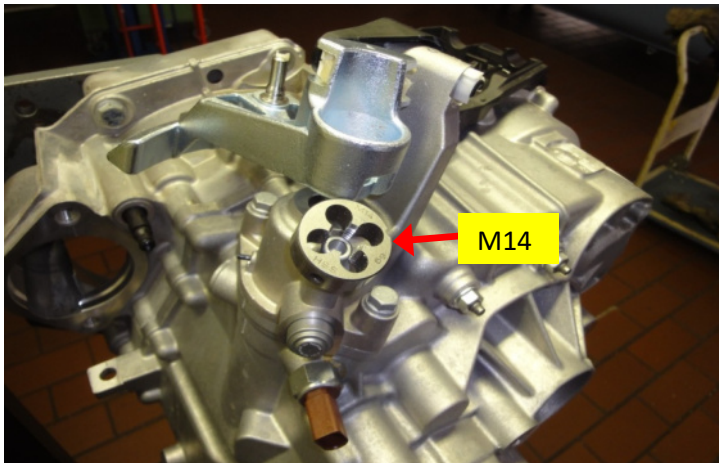

Bei Fahrzeugen bis einschließlich Modelljahr 2009 (2,5 l TDI) die Entlüftungskappe an Schaltgetriebeentlüftung entfernen und mit M14 Außengewindeschneider Halterillen in den Stutzen einarbeiten.

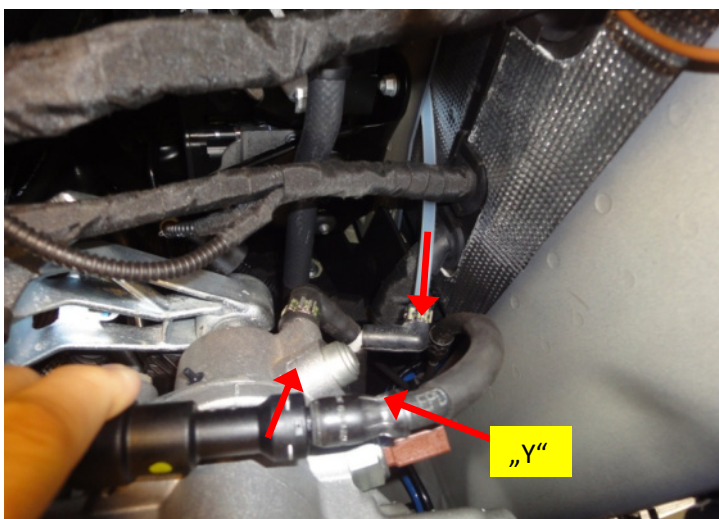

Vormontierte Leitung mit "Y" Stück an Schaltgetriebe anschließen. Vom "Y" Stück eine PE-Leitung in den Bereich der Fahrzeugbatterie verlegen.



#### Entlüftung DSG

Ansaugschlauch ausbauen, den Kühlwasserbehälter lösen und wie im zweiten Bild zu sehen ist, zur Seite binden.

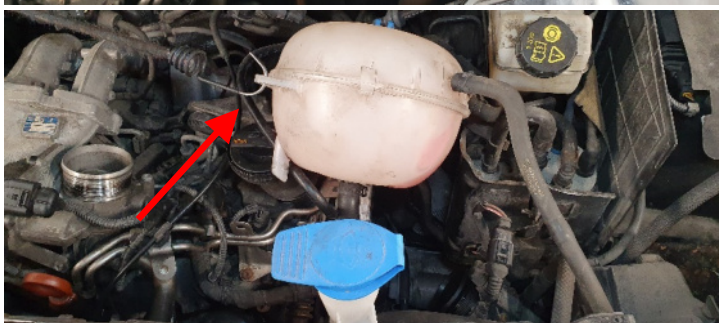

Beim T6 muss zusätzlich der Dieselfilter gelöst und zur Seite gebunden werden.



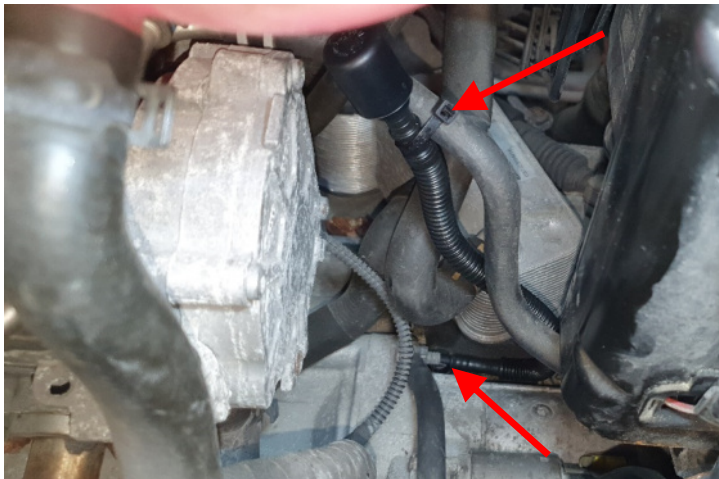

Entlüftungskappe am DSG abziehen und wie im Bild zu sehen ist, den mitgelieferten Wellschlauch aufstecken. Den Schlauch im Motorraum nach oben führen und, siehe Abbildung, an der Hydraulikleitung mit einem Kabelbinder befestigen.

Anschließend den Kühlwasserbehälter und den Ansaugschlauch wieder einbauen.

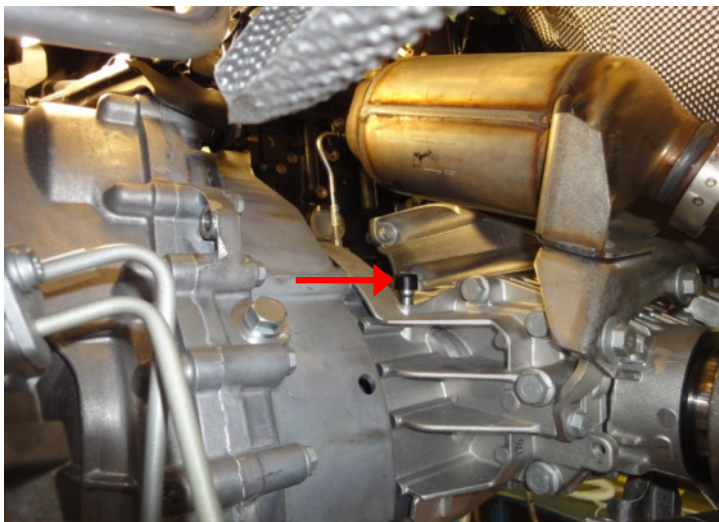

### Entlüftung Winkeltrieb

Entlüftungskappe am Winkelgetriebe abziehen und dort das andere Ende der mit dem "Y" Stück verbundenen Leitung aufstecken.

Für Fahrzeuge mit DSG-Getriebe gibt es keine „Y“ Leitung, sondern nur eine einzelne Leitung die an das Winkelgetriebe angeschlossen wird. Bei manchen Fahrzeugen ist diese Leitung bereits ab Werk verbaut.

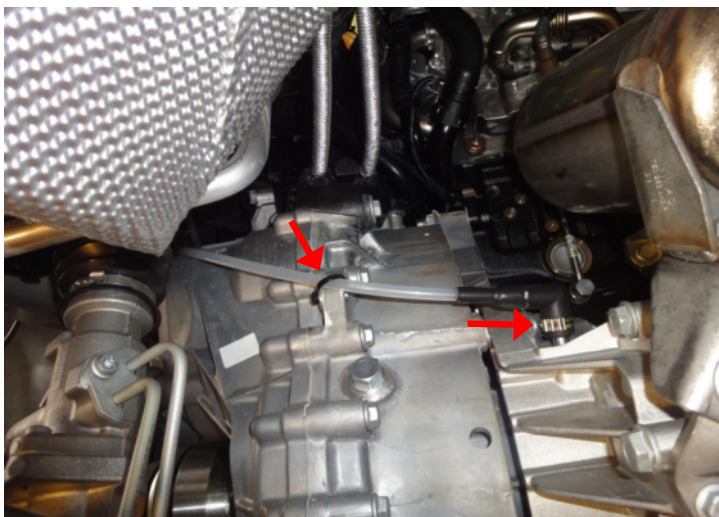

Vormontierte Leitung an Getriebe befestigen und beide Anschlüsse mit Schlauchschellen sichern.



**Bei Fahrzeugen mit zuschaltbarer Hinterachssperre:**

Die Serienventile zur Betätigung der Hinterachssperre durch die mitgelieferten Ventile mit Schlauchanschluss ersetzen und schwarzer Schlauch laut Bild in den Bereich der Fahrzeugbatterie verlegen.

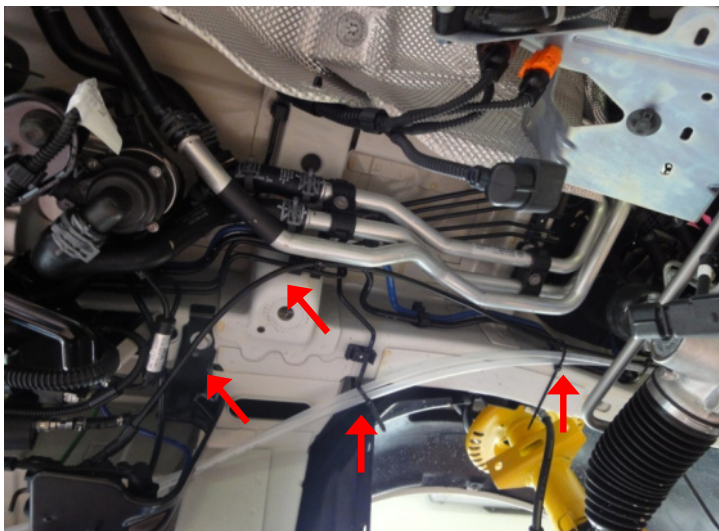

Schwarze Leitung und die beiden PE-Leitungen laut Bild scheuer- und knickfrei verlegen und befestigen.



Alle 3 Leitungen zusammenführen und bis in den Bereich der Fahrzeugbatterie hoch verlegen und befestigen.

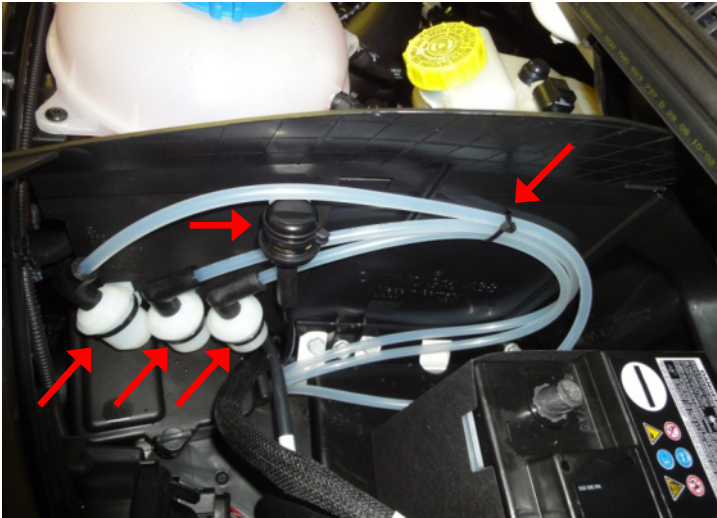

Die Batterieabdeckung entfernen.  
Die Originalverkleidung der Fahrzeugbatterie gegen die mitgelieferte Seitenverkleidung mit den 4 Filtern austauschen. Dann die Kunststoffleitungen dazu passend aufstecken. Die PE-Leitungen bündeln und mit Kabelbinder befestigen.  
Batterieabdeckung wieder einbauen.